

**NOTICE DE MONTAGE - BAGUES DE COULEUR SERIES FF / FFCUP / MLFF / MLDB
INSTALLATION INSTRUCTIONS - FF / FFCUP / MLFF / MLDB COLOR CODING RINGS**

**I - Composants & Outils
Components & Tools**



Coupleurs mâle/femelle
FF, MLFF, FFCUP ou MLDB
FF, MLFF, FFCUP or MLDB
plug/socket set



Bagues pour coupleurs
mâle/femelle
Plug/socket rings

Outillage
Tool

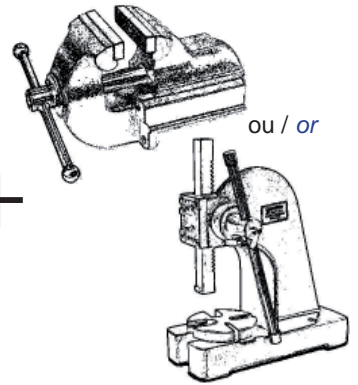

Etau ou presse manuelle
Vice or hand press

**II - Coupleur mâle
Plug**



Outillage: anneau le plus petit
Tool: smaller piece

Bague pour coupleur mâle
Plug ring

étape I
step I



étape II
step II



étape III
step III

Outillage:
anneau le plus grand
Tool: bigger piece



étape IV
step IV



étape V
step V

La bague couleur est parfaitement en place lorsqu'elle est en butée sur l'adaptateur du coupleur mâle

The colored ring is correctly mounted when it abuts the plug end connection

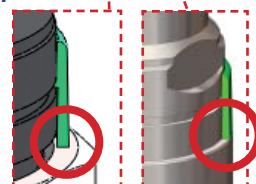

III - Coupleur femelle Socket

Assurez-vous de
préciser la bague.
*Please make sure the
coloured ring is pre-
centered.*



étape I
step I



étape II
step II



étape III
step III



étape IV
step IV

La bague couleur est bien en place lorsqu'elle est alignée
avec la partie haute de la douille du coupleur femelle.

*The colored ring is correctly mounted when it is aligned
with the top edge of the socket sleeve.*



Si lors de la mise en place de la bague de couleur, la douille reste en position
basse (connexion impossible), retournez le coupleur en le tenant par la douille
et tapez sur un support en bois par exemple afin de débloquer la douille sans
abîmer le coupleur.

*If during the assembling process the sleeve remains in its lowest position
(making the connection impossible), turn the coupling upside down by holding
the sleeve and knock it on a piece of wood for instance in order to unlock the
sleeve without damaging the coupling.*